

STANDAARD SPECIFICATIES

	VOLUME (M³)	VERMOGEN (PK)	LENGTE (CM)	BREEDTE (CM)	HOOGTE (CM)
TURBOMIX 20	20	218	1070	235	303
TURBOMIX 22	22	218	1070	248	318
TURBOMIX 24	24	218	1070	250	331
TURBOMIX 26	26	218	1070	250	342
TURBOMIX 28	28	280	1070	273	342
TURBOMIX 30	30	280	1170	280	361

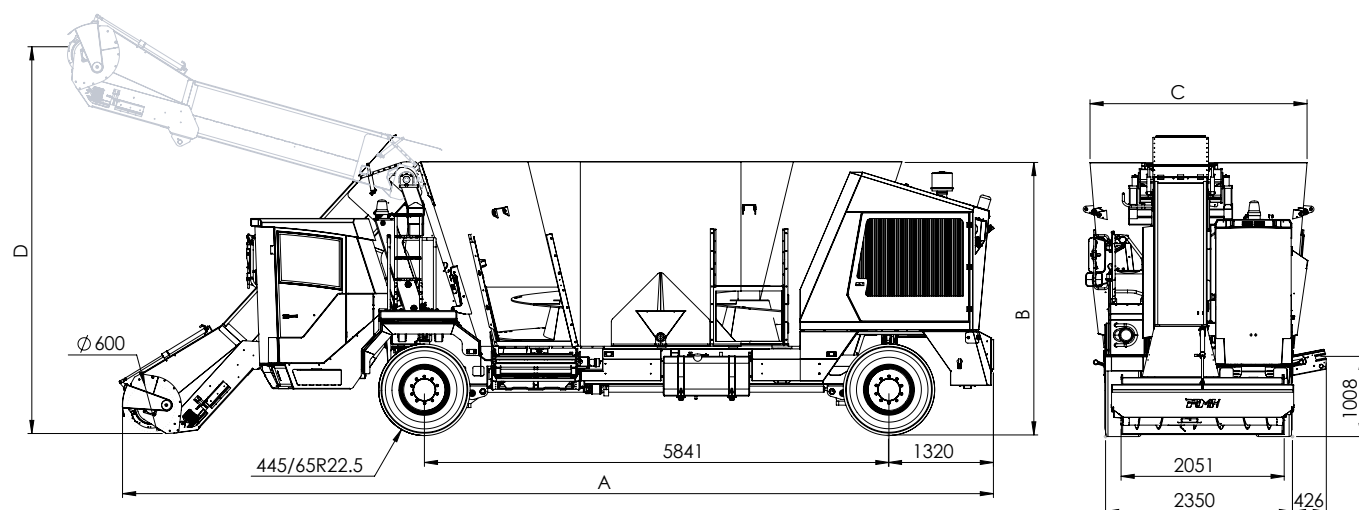

ERGONOMISCHE BEDIENING

Vanuit de ergonomisch gevormde cabine heeft de bestuurder een goed en helder zicht rondom de machine en bij het frezen. De bediening van de diverse functies gaat middels een overzichtelijk bedieningspaneel en controle-display. De cabine heeft een comfort-stoel, die optioneel in meerdere uitvoeringen leverbaar is.



GOLD UITVOERING

- Hydraulisch in hoogte verstelbare cabine
- Mixellent-cabine, Danfoss Load Sensing hydraulisch systeem



UITGERUST MET:

- Hydraulisch werkende losdeur links voor, met 40 cm uitschuifbare losband
- Volvo-Penta TAD870, 6 cyl., TIER IV-Final
- Cabine met fingertip-control, geluidsarm,verwarming optimaal zicht
- Grammer Actimo model Maximo XXL
- Carraro heavy duty voor-, achteras en aandrijving
- Hydraulische vering op voor- en achteras
- Vierwiel-besturing
- Vier gelijke voor en achterwielen met 445/65R22.5 banden
- Voorverwarmingssysteem voor hydr. olie
- Platform met opstap voor zicht in mengbak
- Opstakelbeveiliging aan de achterbumper
- I-Feed Good M1515 weegsysteem met 1 display & 4 weegstaven
- Cameraset, 1 monitor en 2 camera's voor zicht in mengbak en achter de machine
- Spiraalfrees 200cm breed met 66 messen
- Hydraulisch bedienbare freesbeschermkap
- Edelstaal achter spiraalfrees
- Invoertunnel, rubber invoerband 645mm breed
- Twee verticale mengvijzels met overlappings-systeem, links draaiend
- Vijzels met parabolisch gevormde messen van hoogwaardig staal
- Type 20 - 24: 12 stuks messen per vijzel
- Type 26 - 30: 13 stuks messen per vijzel
- Twee heavy duty mengvertragskasten, twee versnellingen 15-44 omw/min
- 2 hydraulisch bedienbare contransessen
- Accumulator onder cylinder freesarm
- Spiraalfrees drum uit edelstaal

OPTIES:

- Extra losdeur met uitschuifbare losband, rechts
- Extra losdeur achter links/rechts, zonder losband
- Verwarmde buitenspiegels, 1x links, 2x rechts
- Edelstaal in mengbak ca. 1 mtr. hoog levenslange garantie
- Elektrisch verstelbare rechter buitenspiegel
- Vierwiel-aandrijving
- Magneethouder incl. 2 rijen Neodym magneten
- Dubbele uitwerper op vijzels
- 40 km/u. snelgang
- Overkookrand
- Zijwanden invoertunnel uit edelstaal
- Edelstaal op buitenste segment van de vijzels
- Extra schokdemperset, 4 stuks
- Airconditioning
- Donaldson Top Spin voorfilter
- Hydraulische invoer mineralen/vitamines in mengbak
- Automatisch smeersysteem
- Diverse weegsystemen

DEALER STEMPEL:

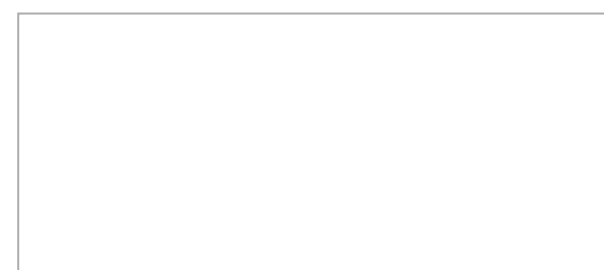

STOEVELAAR

Stoevelaar Machinery B.V.
Wolfveldseweg 1a
7737 PK Stegeren

T. +31 (0)529 46 13 77
F. +31 (0)529 46 13 31
E. info@rmhmixers.eu

WWW.RMHMIXERS.EU

RMH
STOEVELAAR MACHINERY

TYPE TURBOMIX



De TurboMix is speciaal ontworpen voor de grote melkveebedrijven alsmede voor loonvoermengbedrijven. Door zijn grote wendbaarheid en betrouwbaarheid, alsmede gunstig brandstofverbruik, is deze machine uitermate geschikt voor professionele bedrijven.

- Edelstaal achter spiraalfrees
- Vierwielbesturing
- Nieuw model cabine
- Gold uitvoering mogelijk

De RMH TurboMix wordt aangedreven middels een 218 – 280 PK 6 cylinder Volvo-Penta diesel motor. De motor is achterin de machine geplaatst. Hierdoor is de motor makkelijk toegankelijk voor onderhoud. Ook zorgt de positie van de motor voor een geringe geluidsbelasting in de cabine.



ERGONOMISCHE CABINE

LAAG BRANDSTOFVERBRUIK

EDELSTAAL ACHTER FREES

STRUKTUURBEHOUDENDE FREES

VIERWIEL BESTURING

STRUCTUUR BEHOUDENDE FREES

De machine heeft een 200 cm brede spiraalfrees. Deze frees met speciaal gevormde messen zorgt voor een structuurbehoudend frezen van de produkten. Tevens zorgen de messen voor een hoge beladingscapaciteit. De speciale vorm van het freeshuis in combinatie met de frees zorgen voor een schone laadplek en geen produktverlies. De frees wordt door een hydraulisch bedienbare klep afgeschermd.

LOSSEN

Het product wordt gelost via een standaard grote losdeur links voor. Een hydraulisch uitschuifbare afvoerketting zorgt ervoor dat het product op de juiste plek komt. Hierdoor wordt niet over het product gereden en kan er gelijkmatig gedoseerd worden. Meerdere losdeuren op meerdere positie's zijn optioneel mogelijk.



MENGEN

De 2 verticale mengvijzels met overlapping-systeem hebben speciaal gevormde snijmesses. In combinatie met de speciaal gevormde mengbak garandeert dit een homogeen, luchtig mengsel. De hydraulisch bedienbare tegenmesses zorgen voor extra snijcapaciteit.



STANDAARD

Achter frees

OPTIONEEL

Buitenste segmenten mengvijzel (ca. 10 cm breed)	Mengbak (ca. 1 meter hoog)

UITGEVOERD MET EDELSTAAL